

スポーク・ハンドル・DIN950 軽金属製

EH 24590.



製品説明

ボス部旋削加工。リム部は旋削後光沢研磨。加工無しの面はきれいにサンドブラスト。

材質

本体

- アルミニウム

マシン・ハンドル DIN 39 EH 24450

- スチール、旋削加工、亜鉛メッキ、不活性化処理

マシン・ハンドル DIN 98 EH 24460 回転タイプ

- スチール、旋削加工、亜鉛メッキ、不活性化処理

組立

正面から軸に固定する場合は皿穴付ワッシャーEH22270.を使います。

寸法図

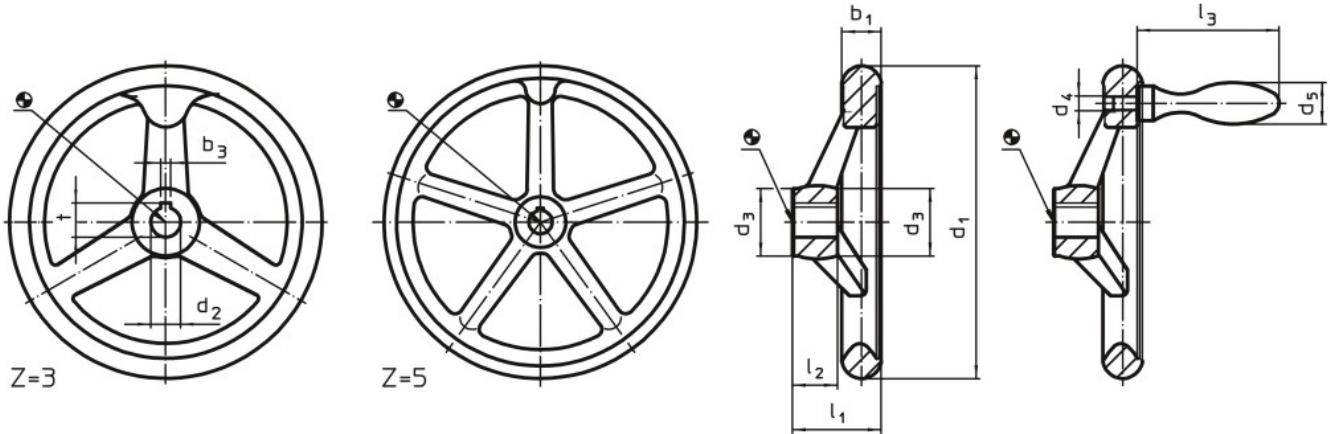

図 1

図 2

発注情報

d ₁	d ₂ H7	寸法			ボス部のキー溝DIN 6885 シート 1		アーム数 z	適合マシン ハンドル DIN 39 / DIN 98 [mm]	[g]	製品番号
		d ₃	l ₁ 約	l ₂	b ₃	t				
キー溝なし、ハンドルなし、B-F/A型 (旧A4型) - 図 1										
80	10	24	29	16	-	-	3	-	92	24590.0000
	12	24	29	16	-	-	3	-	92	24590.0001
100	10	26	33	17	-	-	3	-	160	24590.0005
	12	26	33	17	-	-	3	-	160	24590.0006
125	12	28	36	18	-	-	3	-	237	24590.0010
	14	28	36	18	-	-	3	-	237	24590.0011
140	14	30	39	19	-	-	3	-	295	24590.0015
	16	30	39	19	-	-	3	-	295	24590.0016
160	14	32	40	20	-	-	3	-	435	24590.0020
	16	32	40	20	-	-	3	-	435	24590.0021
200	18	38	45	24	-	-	3	-	783	24590.0030
	22	38	45	24	-	-	3	-	783	24590.0031
250	22	45	50	28	-	-	5	-	1509	24590.0040
	26	45	50	28	-	-	5	-	1509	24590.0041
315	26	53	56	33	-	-	5	-	2440	24590.0045
	30	53	56	33	-	-	5	-	2440	24590.0046
400	30	65	63	38	-	-	5	-	3740	24590.0050
	34	65	63	38	-	-	5	-	3740	24590.0051