

▶ 旋削加工用 CoroTurn® Prime CoroTurn® SL カuttingヘッド

CoroTurn® SL - HP (高精度クーラント供給)

スクリークランプ

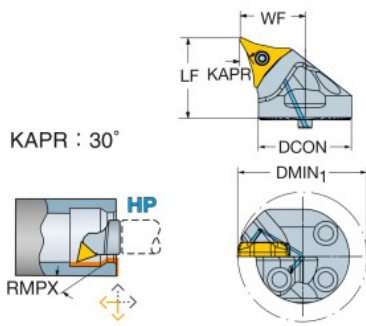

ダブルクランプ

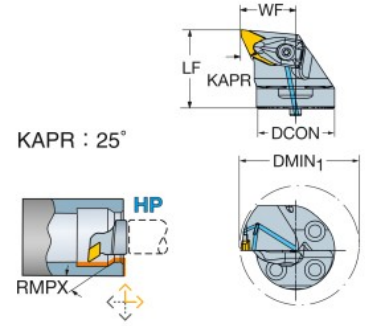

図は右勝手を示す

SSC	CZCMS	DMIN1 ¹⁾	APMX ²⁾	型番	クーラント穴	寸法, mm			CP Bar	Nm	Kg	適用チップ MIID
						DCON	LF	WF				
スクリークランプ												
CP-A	40	90	3	SL-CP-30AR/L-40-11C	○	40	35	28	70	3.0	0.18	CP-A1108-□□
	32	40	3	SL-CP-30AR/L-32-11C40	○	32	32	22	70	3.0	0.10	CP-A1108-□□
	40	50	3	SL-CP-30AR/L-40-11C50	○	40	35	28	70	3.0	0.18	CP-A1108-□□
ダブルクランプ												
CP-B	40	90	4	SL-CP-25BR/L-40-11B	○	40	40	28	70	3.0	0.19	CP-B1108-□□
	40	50	4	SL-CP-25BR/L-40-11B50	○	40	40	28	70	3.0	0.19	CP-B1108-□□

¹⁾ 最小加工径の表記になります

²⁾ 最大加工深さのみ記載

ダブルクランプ

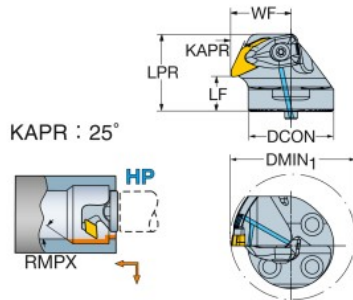

図は右勝手を示す

SSC	CZCMS	DMIN1 ¹⁾	APMX ²⁾	型番	クーラント穴	寸法, mm				CP Bar	Nm	Kg	適用チップ MIID
						DCON	LF	WF	LPR				
ダブルクランプ													
CP-B	40	90	4	SL-CP-X-25BR/L-40-11B	○	40	16	28	36	70	3.0	0.16	CP-B1108-□□
	40	50	4	SL-CP-X-25BR/L-40-11B50	○	40	16	28	36	70	3.0	0.16	CP-B1108-□□

¹⁾ 最小加工径の表記になります

²⁾ 最大加工深さのみ記載

上記の工具は別途 CoroTurn® SL アダプタが必要となります。
詳細は総合カタログ、ツーリングカタログをご参照ください。

