

# ARP20-30-40 Series

## 外形寸法図

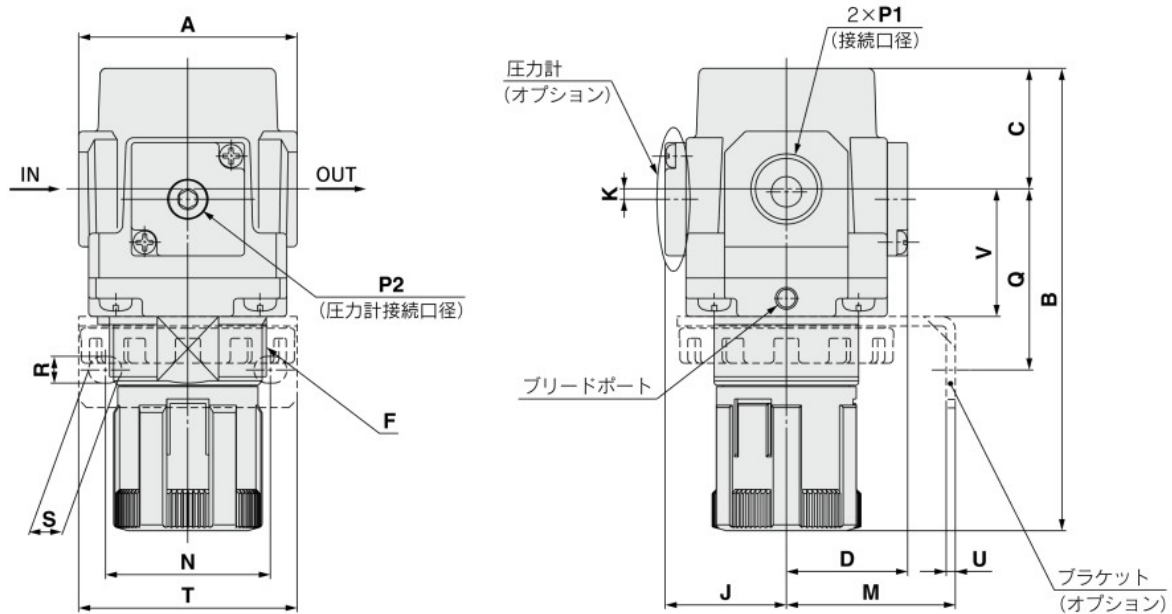

パネルカット寸法

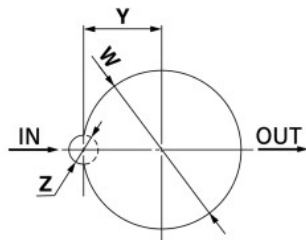

板厚  
 ARP20(K), ARP30(K) : MAX.3.5  
 ARP40(K) : MAX.5

## 圧力計オプション

オプション	角形埋込み式圧力計	デジタル圧カスイッチ (リード線仕様：配線下取出し)	デジタル圧カスイッチ (リード線仕様：配線上取出し)	丸形圧力計
外形図				

型式	標準仕様								
	P1	P2	A	B <sup>注1)</sup>	C	D	F	J	K
ARP20(K)	1/8・1/4	1/8	40	98	27	28.5	M28×1	28.5	2 <sup>注2)</sup>
ARP30(K)	1/4・3/8	1/8	53	117	29	29.5	M38×1.5	29.5	2.5
ARP40(K)	1/4・3/8・1/2	1/4	70	148	41	34	M42×1.5	34	1

型式	オプション仕様																
	角形圧力計		デジタル圧力計		丸形圧力計		ブラケット取付寸法						パネルマウント				
	H	J	H	J	H	J	M	N	Q	R	S	T	U	V	W	Y	Z
ARP20(K)	□28	29.5	□27.8	40	∅37.5	66	30	34	47	5.4	15.4	55	2.3	28	28.5	14	6
ARP30(K)	□28	30.5	□27.8	41	∅37.5	67	41	40	44	6.5	8	53	2.3	31	38.5	19	7
ARP40(K)	□28	35	□27.8	45	∅42.5	74	50	54	54	8.5	10.5	70	2.3	35.5	42.5	21	7

注1) 全長寸法Bはハンドルをアンロックした状態での寸法です。  
 注2) ARP20(K)のみ圧力計位置は配管中心より上側になります。