

追加加工  
一覧  
→ P.367



テクニカル  
データ  
→ P.387

## フレーム

出荷(翌日~4日目)  
→ P.640

### SF2-50・100・2S / SF2-50・100・2S BLACK

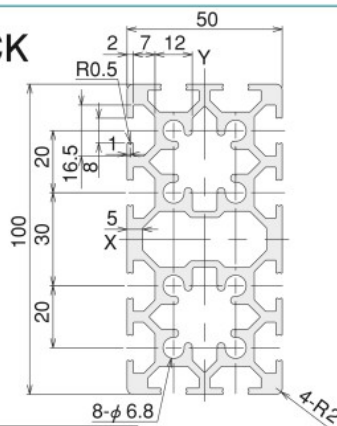
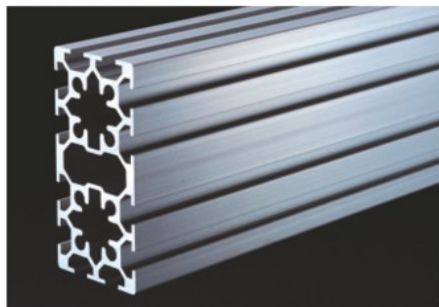

■素材/技術データ  
材質: A6005CSS-T5  
アルマイト表面処理  
(ブラック・黒アルマイト処理)  
環境: RoHS10対応品  
断面2次モーメント:  
 $I_x=153.68 \times 10^4 \text{mm}^4$   
 $I_y=42.63 \times 10^4 \text{mm}^4$   
断面係数:  
 $Z_x=30.74 \times 10^3 \text{mm}^3$   
 $Z_y=17.05 \times 10^3 \text{mm}^3$   
単位質量: 4.35kg/m  
抵抗値:  $10^9 \sim 10^{\Omega}$  (帯電防止レベル)

#### ■価格

名称	SF2-50・100・2S定尺 (有効長さ ℓ=4000mm)	SF2-50・100・2S ℓ=50~4000	SF2-50・100・2Sブラケット定尺 (有効長さ ℓ=4000mm)	SF2-50・100・2Sブラケット ℓ=50~4000
税抜 単価 (¥)	1~9本 15,840 10~49本 15,048 50本以上 14,256	4.36/mm 4.15/mm 3.93/mm	20,880 19,836 18,792	5.75/mm 5.47/mm 5.18/mm
アイテムNo.	SFF-532	SFF-534	SFF-532B	SFF-534B

#### ■対応フレームキャップ(P.148)

フレームキャップ50502S(ブラック) SFA-026×2  
フレームキャップ50502S(ライトグレー) SFA-026G×2  
フレームキャップロックタイプ50502S(ブラック) SFK-09LB×2  
フレームキャップロックタイプ50502S(ライトグレー) SFK-09LG×2

### SF-50・100・2S

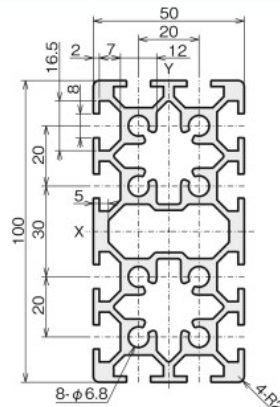
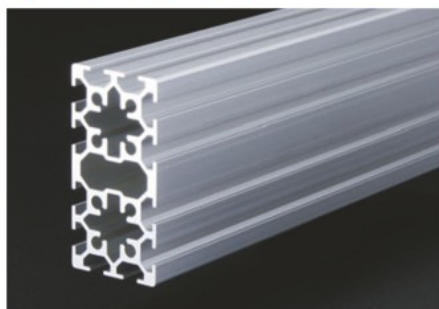

■素材/技術データ  
材質: A6005CSS-T5  
アルマイト表面処理  
環境: RoHS10対応品  
断面2次モーメント:  
 $I_x=153.40 \times 10^4 \text{mm}^4$   
 $I_y=42.48 \times 10^4 \text{mm}^4$   
断面係数:  
 $Z_x=30.68 \times 10^3 \text{mm}^3$   
 $Z_y=16.99 \times 10^3 \text{mm}^3$   
単位質量: 4.36kg/m  
抵抗値:  $10^9 \sim 10^{\Omega}$  (帯電防止レベル)

#### ■価格

名称	SF-50・100・2S定尺 (有効長さ ℓ=4000mm)	SF-50・100・2S ℓ=50~4000
税抜 単価 (¥)	1~9本 17,278 10~49本 16,415 50本以上 15,551	4.79/mm 4.56/mm 4.32/mm
アイテムNo.	SFF-512	SFF-514

●価格改定

#### ■対応フレームキャップ(P.148)

フレームキャップ50502S(ブラック) SFA-026×2  
フレームキャップ50502S(ライトグレー) SFA-026G×2  
フレームキャップロックタイプ50502S(ブラック) SFK-09LB×2  
フレームキャップロックタイプ50502S(ライトグレー) SFK-09LG×2

### SF-100・100・4S / SF-100・100・4S BLACK

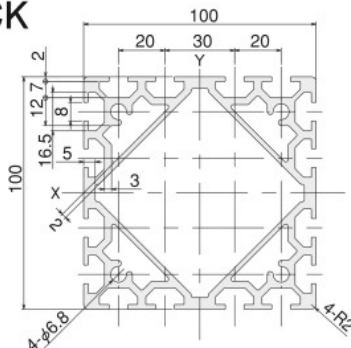
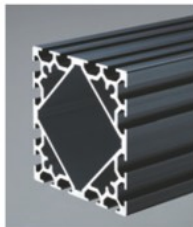
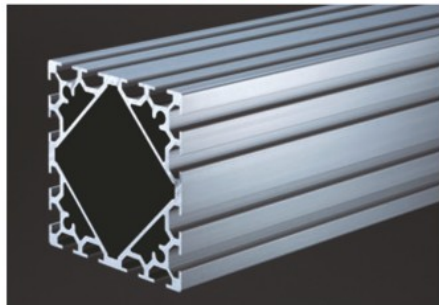

■素材/技術データ  
材質: A6005CSS-T5  
アルマイト表面処理  
(ブラック・黒アルマイト処理)  
環境: RoHS10対応品  
断面2次モーメント:  
 $I_x=277.96 \times 10^4 \text{mm}^4$   
 $I_y=277.96 \times 10^4 \text{mm}^4$   
断面係数:  
 $Z_x=55.59 \times 10^3 \text{mm}^3$   
 $Z_y=55.59 \times 10^3 \text{mm}^3$   
単位質量: 6.15kg/m  
抵抗値:  $10^9 \sim 10^{\Omega}$  (帯電防止レベル)

#### ■価格

名称	SF-100・100・4S定尺 (有効長さ ℓ=4000mm)	SF-100・100・4S ℓ=50~4000	SF-100・100・4Sブラケット定尺 (有効長さ ℓ=4000mm)	SF-100・100・4Sブラケット ℓ=50~4000
税抜 単価 (¥)	1~9本 22,780 10~49本 21,641 50本以上 20,502	6.27/mm 5.96/mm 5.65/mm	29,520 28,044 26,568	8.12/mm 7.72/mm 7.31/mm
アイテムNo.	SFF-102	SFF-104	SFF-102B	SFF-104B

#### ■対応フレームキャップ(P.148)

フレームキャップ1001004S(ブラック) SFA-040  
フレームキャップ1001004S(ライトグレー) SFA-040G