

アマチュアベアリングプーラ

ARMATURE BEARING PULLER

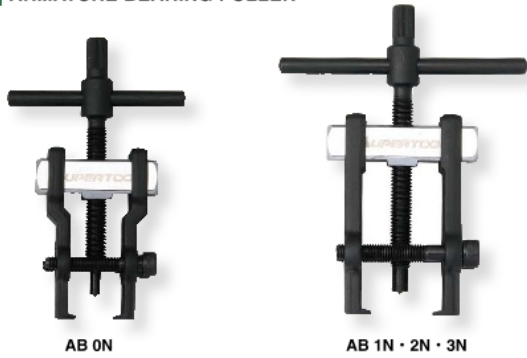

■使用例

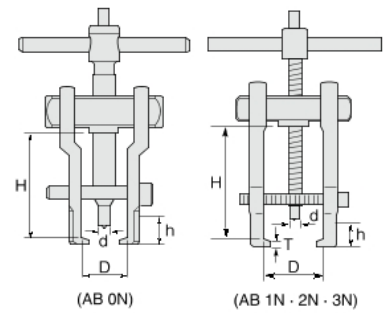

品番	D	d	H	h	T	おねじ 外径	保証荷重 (kN)	質量 (kg)	メーカー希望 小売価格
	被引抜き物の直径	おねじ先端径	爪の届く長さ	被引抜き物の最大厚さ					
AB 0N	10~25	4	40	8	1	8	6	0.2	3,540
AB 1N	19~35	6	50	8	1	8	10	0.3	4,640
AB 2N	24~55	8	100	12	1.2	10	13	0.7	6,530
AB 3N	35~80	12	160	15	1.5	16	18	1.9	10,670

(mm)

- H寸法はおねじを最大に上げた場合の寸法。
- 電動工具、家電品、自動車などに取り付けられている小径ベアリングの引き抜き作業に最適。

アマチュアベアリングプーラ部品

ARMATURE BEARING PULLER, Parts



■爪 (左右1組)

品番	メーカー希望小売価格
ABJ0N	1,900
ABJ1N	2,520
ABJ2N	3,640
ABJ3N	5,790



■開き止めボルト (1本)

品番	メーカー希望小売価格
ABN0N	160
ABN1N	190
ABN2N	220
ABN3N	440



■おねじ・めねじ

品番	メーカー希望小売価格
ASR0N	1,900
ASR1N	2,600
ASR2N	3,540
ASR3N	5,500

- 爪はねじ穴付きとボルト穴付きの左右2ヶ1組

スライド式超薄爪ギヤプーラ

GEAR PULLER, SLIDING TYPE, THIN CLAW



■使用例

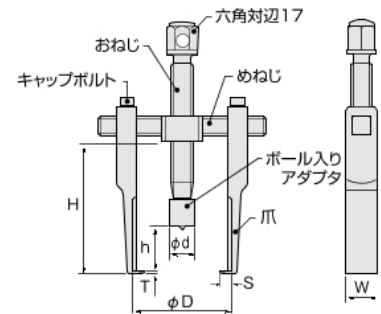

品番	D	d	H	h	T	S	W	おねじ 外径	保証荷重 (kN)	質量 (kg)	メーカー希望 小売価格
	被引抜き物の直径	アダプタ外径	爪の届く長さ	被引抜き物の最大厚さ	爪先端の厚み	爪先端の長さ	爪先端の巾				
ABT 90	40~90	16	70	50	2	5	22	14	25	0.6	13,620
ABT 90L	40~90	16	100	61	2	5	22	14	25	0.8	14,220

(mm)

- H寸法はおねじを最大に上げた場合の寸法。
- 爪を掛けるすき間の少ないプーラやギヤの抜き取りに最適。
- 爪はスライド式でキャップボルトにて適当な位置に固定。
- ABT90Lは爪長タイプ

スライド式超薄爪ギヤプーラ部品

GEAR PULLER, SLIDING TYPE, THIN CLAW, Parts

■おねじ・めねじ (アダプタ付)

品番	メーカー希望小売価格
ABTSR 90	4,710
ABTSR 90L	4,930

ABTSR90



■爪 (1本)

品番	メーカー希望小売価格
ABTJ 90	5,230
ABTJ 90L	5,550



ABTJ90