

JSTBR/L

オフセットなし
スクリーオン式

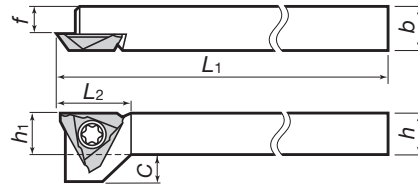
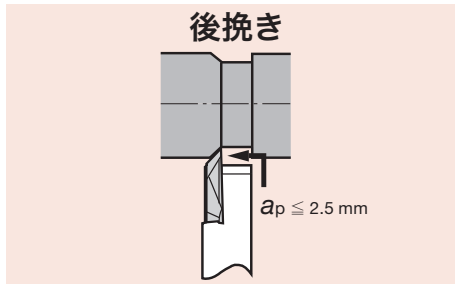

両トルクスで背面操作が可能

本図は右勝手(R)を示す。

形番	在庫		寸法 (mm)							使用 インサート	締付けねじ		スパナ	
	R	L	h	b	L ₁	L ₂	h ₁	f	C					
JSTBR/L1010K3	●	●	10	10			10	6	5	JTBR/L3□□□				
JSTBR/L1212K3	●	●	12	12	125	15	12	8	3					
JSTBR/L1616K3	●	●	16	16			16	12	-					

4

外径用TACバイト

JS-TBL3

ポジ
スクリーオン式

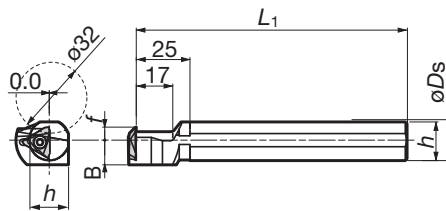
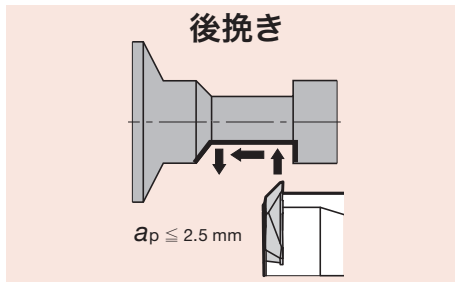

形番	在庫	寸法 (mm)						使用 インサート	締付けねじ		スパナ	
		øDs	f	L ₁	L ₂	h	B					
JS19K-TBL3	●	19.05	6	125	-	18	11.5	JTBR3□□□				
JS20K-TBL3	●	20				19						
JS22K-TBL3	●	22				21						
JS25K-TBL3	●	25.4				10						

※左勝手ホルダ(~TBL3)には右勝手のインサート(JTBR3~)を使用します。

■使用インサート

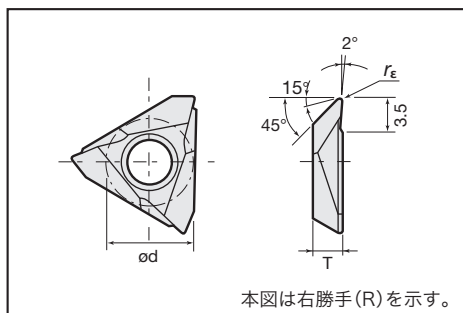

■JTBR形インサート(シャープエッジ)

形番	寸法 (mm)				在庫											
	ød	T	rε	最大 切込み	コーティング J740		コーテッドサーメット J530		サーメット NS530				超硬 TH10			
					R	L	R	L	R	L	R	L	R	L	R	L
JTBR/L3000F	9.438	3.18	0.03	2.5	●	●					●	●			●	●
JTBR/L3005F			0.05		●	●			●	●			●	●		
JTBR/L3010F			0.1		●	●			●	●			●	●		
JTBR/L3015F			0.15		●											

■JTBR形インサート(ホーニング付き)

形番	寸法 (mm)				在庫											
	ød	T	rε	最大 切込み	コーティング J740		コーテッドサーメット J530		サーメット NS530				超硬 TH10			
					R	L	R	L	R	L	R	L	R	L	R	L
JTBR/L3005	9.438	3.18	0.05	2.5	●	●	●	●								
JTBR/L3010			0.1		●	●	●									
JTBR/L3015			0.15													

製品在庫 ●: 在庫形番