

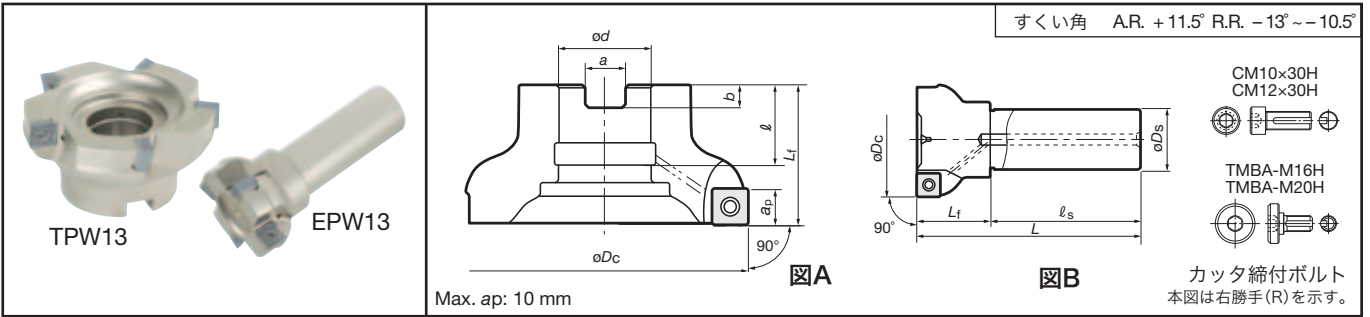

工具径
φ25 ~ 250 mm



鋼・ステンレス・鋳鉄・非鉄金属の肩削り加工



TPW13 (図A: ボアタイプ)

仕様	形番	在庫	刃数	寸法 (mm)						重量 (kg)	エア穴	カッタ締付ボルト	取付部寸法詳細
				φDc	φd	l	Lf	b	a				
標準刃数	TPW13R050M22.0-03	●	3	50	22	20	40	6	10	0.3	あり	CM10x30H	9-197(A)
	TPW13R063M22.0-04	●	4	63	22	20	40	6	10	0.5	あり		
	TPW13R080M25.4-04	●	4	80	25.4	26	50	6	9.5	0.8	あり		
	TPW13R100M31.7-05	●	5	100	31.75	38	50	8	12.7	1.2	あり	TMBA-M16H	9-197(B)
	TPW13R125M38.1-06	●	6	125	38.1	38	63	10	15.9	2.4	あり	TMBA-M20H	
	TPW13R160M50.8-08	●	8	160	50.8	38	63	11	19	4	なし	-	9-197(C)
	TPW13R200M47.6-10	●	10	200	47.625	38	63	14	25.4	7.4	なし	-	
TPW13R250M47.6-12	●	12	250	47.625	38	63	14	25.4	12.6	なし	-		
多刃	TPW13R050M22.0-04	●	4	50	22	20	40	6	10	0.3	あり	CM10x30H	9-197(A)
	TPW13R063M22.0-05	●	5	63	22	20	40	6	10	0.4	あり		
	TPW13R080M25.4-06	●	6	80	25.4	26	50	6	9.5	0.8	あり	CM12x30H	9-197(B)
	TPW13R100M31.7-07	●	7	100	31.75	38	50	8	12.7	1.2	あり	TMBA-M16H	
	TPW13R125M38.1-08	●	8	125	38.1	38	63	10	15.9	2.4	あり	TMBA-M20H	
	TPW13R160M50.8-12	●	12	160	50.8	38	63	11	19	4	なし	-	9-197(C)
	TPW13R200M47.6-16	●	16	200	47.625	38	63	14	25.4	7.4	なし	-	
TPW13R250M47.6-18	●	18	250	47.625	38	63	14	25.4	12.7	なし	-		
超多刃	TPW13R050M22.0-05	●	5	50	22	20	40	6	10	0.3	あり	CM10x30H	9-197(A)
	TPW13R063M22.0-06	●	6	63	22	20	40	6	10	0.4	あり		
	TPW13R080M25.4-08	●	8	80	25.4	26	50	6	9.5	0.8	あり	CM12x30H	9-197(B)
	TPW13R100M31.7-10	●	10	100	31.75	38	50	8	12.7	1.2	あり	TMBA-M16H	
	TPW13R125M38.1-12	●	12	125	38.1	38	63	10	15.9	2.5	あり	TMBA-M20H	
	TPW13R160M50.8-15	●	15	160	50.8	38	63	11	19	4	なし	-	

EPW13 (図B: 柄付タイプ)

仕様	形番	在庫	刃数	寸法 (mm)					重量 (kg)	エア穴
				φDc	φDs	ls	Lf	L		
標準刃数	EPW13R025M25.0-01		1	25	25	80	35	115	0.4	あり
	EPW13R032M32.0-02	●	2	32	32	80	35	115	0.6	あり
	EPW13R040M32.0-03	●	3	40	32	80	35	115	0.7	あり
	EPW13R050M32.0-03	●	3	50	32	80	40	120	0.9	あり
	EPW13R063M32.0-04	●	4	63	32	80	40	120	1	あり
	EPW13R080M32.0-04	●	4	80	32	80	40	120	1.3	あり
多刃	EPW13R050M32.0-04	●	4	50	32	80	40	120	0.9	あり
	EPW13R063M32.0-05	●	5	63	32	80	40	120	1	あり
	EPW13R080M32.0-06	●	6	80	32	80	40	120	0.8	あり

製品在庫 ●: 在庫形番