

鋼・鋳鉄・アルミ合金の各機能加工

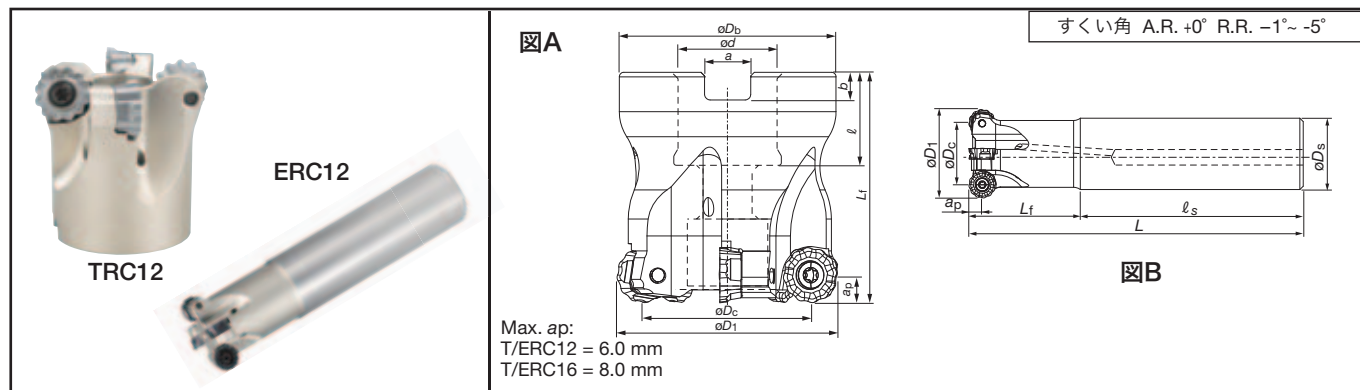

■ TRC12, 16 (図A: ボアタイプ)

形番	在庫	刃数	寸法 (mm)									重量 (kg)	エア穴	カッタ締付ボルト	インサート	取付部寸法詳細
			$\phi D_1$	$\phi D_c$	$\phi D_b$	$\phi d$	$\ell$	$L_f$	$b$	$a$						
TRC12R040M16.0-04	●	4	40	28	35	16	18	40	5.6	8.2	0.2	あり	FSHM8-30H	RCMT1204*N-***	9-197(A)	
TRC12R050M22.0-05	●	5	50	38	47	22	20	50	6	10	0.4	あり	CM10X30H			
TRC12R050M22.2-05	●	5	50	38	59	22.225	20	50	5	8	0.4	あり	CM10X30H			
TRC12R063M22.0-06	●	6	63	51	59	22	20	50	6	10	0.7	あり	CM10X30H			
TRC12R063M22.2-06	●	6	63	51	59	22.225	20	50	5	8	0.7	あり	CM10X30H			
TRC12R080M31.7-07	●	7	80	68	76	31.75	32	63	8	12.7	1.5	あり	CM16X40H			
TRC16R050M22.0-04	●	4	50	34	47	22	20	50	6	10	0.4	あり	FSHM10-40H	RCMT1606*N-***	9-197(A)	
TRC16R050M22.2-04	●	4	50	34	47	22.225	20	50	5	8	0.4	あり	FSHM10-40H			
TRC16R063M22.0-05	●	5	63	47	59	22	20	50	6	10	0.6	あり	CM10X30H			
TRC16R063M22.2-05	●	5	63	47	59	22.225	20	50	5	8	0.7	あり	CM10X30H			
TRC16R080M31.7-06	●	6	80	64	76	31.75	32	63	8	12.7	1.3	あり	CM16X40H			
TRC16R100M31.7-07	●	7	100	84	96	31.75	32	63	8	12.7	1.6	あり	CM16X40H			
TRC16R125M38.1-08	●	8	125	109	98	38.1	43	63	10	15.9	3.6	あり	TMBA-M20H	9-197(B)		

■ ERC12, 16 (図B: 柄付タイプ)

仕様	形番	在庫	刃数	寸法 (mm)						重量 (kg)	エア穴	インサート
				$\phi D_1$	$\phi D_c$	$\phi D_s$	$\ell_s$	$L_f$	$L$			
標準	ERC12R032M32.0-03	●	3	32	20	32	80	70	150	0.8	あり	RCMT1204*N-***
	ERC12R033M32.0-03	●	3	33	21	32	80	70	150	0.8	あり	
	ERC12R040M32.0-04	●	4	40	28	32	100	50	150	0.8	あり	
	ERC12R050M42.0-05	●	5	50	38	42	100	50	150	1.5	あり	RCMT1606*N-***
	ERC16R040M32.0-02	●	2	40	24	32	100	50	150	0.8	あり	
	ERC16R050M42.0-03	●	3	50	34	42	100	50	150	1.4	あり	
ロング	ERC12R032M32.0-03L	●	3	32	20	32	100	150	250	1.3	あり	RCMT1204*N-***
	ERC12R033M32.0-03L	●	3	33	21	32	100	150	250	1.4	あり	
	ERC12R040M32.0-04L	●	4	40	28	32	200	50	250	1.5	あり	
	ERC12R050M42.0-05L	●	5	50	38	42	200	50	250	2.6	あり	RCMT1606*N-***
	ERC16R040M32.0-02L	●	2	40	24	32	200	50	250	1.4	あり	
	ERC16R050M42.0-03L	●	3	50	34	42	200	50	250	2.4	あり	
エクストラロング	ERC12R032M32.0-03LL	●	3	32	20	32	120	180	300	1.6	あり	RCMT1204*N-***
	ERC12R033M32.0-03LL	●	3	33	21	32	230	70	300	1.7	あり	
	ERC12R040M32.0-04LL	●	4	40	28	32	250	50	300	1.8	あり	
	ERC12R050M42.0-05LL	●	5	50	38	42	250	50	300	3.0	あり	RCMT1606*N-***
	ERC16R040M32.0-02LL	●	2	40	24	32	250	50	300	1.7	あり	
	ERC16R050M42.0-03LL	●	3	50	34	42	250	50	300	3.0	あり	

製品在庫 ●: 在庫形番