

ロングメカニックめがねレンチセット (45° × 10°)

MECHANIC OFFSET WRENCH SET, LONG TYPE (45°×10°)

製品番号 **M446** メーカー希望小売価格 **¥16,250**

セット内容 **6点**

製品番号	M44-	0810	1012	1214	1417	1921	2224
二面幅寸法 (mm)		8 × 10	10 × 12	12 × 14	14 × 17	19 × 21	22 × 24

- ツールケース : MCT2
- トレー : TCB027
- 化粧箱寸法 : w406 × d120 × h60mm
- 質量 : 2.1kg ● 梱包入数 (通常) : 6

ロングメカニックめがねレンチ (45° × 10°)

MECHANIC OFFSET WRENCH, LONG TYPE (45°×10°)

製品番号	二面幅寸法 (mm)	寸法 (mm)					梱包入数 (通常) (店舗)	質量 (g)	メーカー希望小売価格	
		D ₁	D ₂	T ₁	T ₂	L				
M44-5.507	5.5 × 7	10.0	11.5	5.0	5.5	151	10	10	30	¥1,445
M44-0810	8 × 10	13.0	15.5	6.0	6.5	184	10	10	50	¥1,470
M44-1012	10 × 12	15.5	18.0	6.5	7.5	194	10	10	70	¥1,520
M44-1013	10 × 13	15.5	19.0	6.5	8.0	196	10	10	65	¥1,520
M44-1113	11 × 13	16.5	19.0	7.0	8.0	198	10	10	70	¥1,580
M44-1214	12 × 14	18.0	21.0	7.5	8.5	219	10	10	110	¥1,580
M44-1317	13 × 17	19.0	25.0	8.0	9.5	247	10	10	130	¥1,870
M44-1417	14 × 17	21.0	25.0	8.5	9.5	248	10	10	140	¥1,870
M44-1719	17 × 19	25.0	27.5	9.5	10.5	279	10	10	195	¥2,215
M44-1921	19 × 21	27.5	29.5	10.5	11.5	306	10	10	260	¥2,640
M44-2224	22 × 24	31.5	34.5	12.0	13.5	323	10	10	310	¥3,285
M44-2427	24 × 27	34.5	37.5	13.5	15.0	350	10	10	420	¥3,710

従来のロングめがねレンチ (45°) より、柄部の高さが低いので周辺の障害物を避けて作業ができます。めがね部がリング状になっていますので、ボルト・ナットから外れにくく周囲均等に荷重を受けるため、強力で確実に締付けることができます。

頑丈な梨地トレイ付きのメタルケースに、ロングメカニックめがねレンチセット (45° × 10°) をセット。



ショートめがねレンチセット (45°)

OFFSET WRENCH SET, SHORT TYPE (45°)

製品番号 **M465** メーカー希望小売価格 **¥8,545**

セット内容 **5点**

製品番号	M46-	0809	1012	1113	1214	1417
二面幅寸法 (mm)		8 × 9	10 × 12	11 × 13	12 × 14	14 × 17

- ビニールバック入
- 質量 : 0.25kg ● 梱包入数 (通常) : 1

ショートめがねレンチ (45°)

OFFSET WRENCH, SHORT TYPE (45°)

製品番号	二面幅寸法 (mm)	寸法 (mm)					梱包入数 (通常) (店舗)	質量 (g)	メーカー希望小売価格	
		D ₁	D ₂	T ₁	T ₂	L				
M46-5.507	5.5 × 7	10.0	11.5	5.0	5.5	104	10	10	20	¥1,445
M46-0809	8 × 9	13.0	14.5	5.5	6.0	105	10	10	20	¥1,470
M46-0810	8 × 10	13.0	15.5	5.5	6.5	108	10	10	20	¥1,470
M46-1012	10 × 12	15.5	18.0	6.5	7.5	115	10	10	35	¥1,505
M46-1113	11 × 13	16.5	19.0	7.0	7.5	115	10	10	40	¥1,580
M46-1214	12 × 14	18.0	21.0	7.5	8.5	130	10	10	55	¥1,580
M46-1417	14 × 17	21.0	25.5	8.5	9.5	147	10	10	80	¥1,870
M46-1921	19 × 21	28.0	30.0	10.5	11.5	175	10	10	150	¥2,640

柄部の曲がり角度が45°で全長が短いため、狭い箇所でも周辺の障害物を避けて作業ができます。

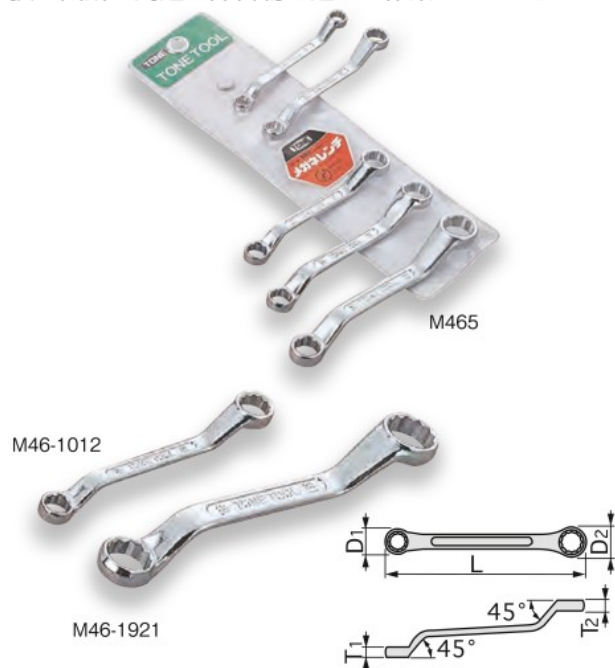

ツールケース

TOOL CASE (METAL)

製品番号 **MCT1, MCT2, MCT3**

詳しくは P.113 へ

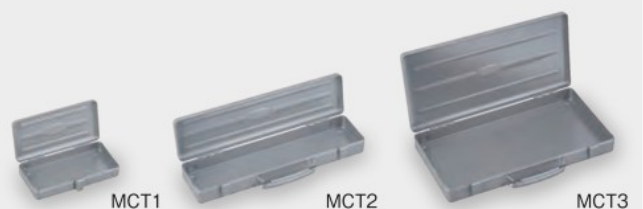

注意 CAUTION

- ボルト・ナットのサイズに合ったものを使用してください。 / Use wrench suitably fitted with bolt / nut.
- ハンマーなどで叩いて衝撃を与えないでください。 / Avoid giving shock by hitting with hammer etc.

ステンレス
ツール
チャンツール

ツールセット

ツールケース

ソケット
レンチ

ヘキサゴン
レンチ

T形レンチ

スパナ
めがねレンチ

ドライバー類

ビット類

モンキレンチ
プライヤ類

自動車
専用工具

サイクル
ツール

LEDライト

その他
(工具)

トルクレンチ

エアーツール

電動
インパクト

パワー
ドリル
パワーレンチ

ナットランナー

建方1番

シャーレンチ

トルシャット

NCT
トルコン
フレッド
反力
反力
反力
反力
反力
反力

その他