

ミスミ

## 1レバー式フード(ストレート)



**ココが特長** ミスミオリジナル低価格、高信頼性、耐環境型防水1レバー式ストレートフード

IP65 レバーロック

在庫品

- 芯数に応じて各シリーズのコネクタを組み込むことのできる防水型コネクタフードです。
- 大手コネクタメーカーと完全互換!
- 相手側コネクタとの着脱を台座側の1本のレバー操作で行えるため、装着や取り外しが簡単に行えます。



ご注意

・結合相手は1レバー方式のパネル用台座と中継用フード及び中継用台座の3種類になります。  
 ・防水機能保持のためケーブル引き出し口にはケーブルクランプをご使用ください。  
 ・ケーブルクランプ、ブランクキャップは「Mネジ」となります。  
 ●116を参照ください。

### 組み合わせ表

| 型番               | 適合フードタイプ | 適合コネクタ芯数 |         |    |     |
|------------------|----------|----------|---------|----|-----|
|                  |          | E型(ネジ式)  | E型(圧着式) | A型 | DD型 |
| M1FS-06-06BT     | E型       | 6        | 6       | —  | 24  |
| M1FS-10-10BT     |          | 10       | 10      | —  | 42  |
| M1FS-10-10BK     |          | 10       | 10      | —  | 42  |
| M1FS-16-16BT     |          | 16       | 16      | —  | 72  |
| M1FS-16-16BK     |          | 16       | 16      | —  | 72  |
| M1FS-24-24BK-M25 |          | 24       | 24      | —  | —   |
| M1FS-24-24BK-M32 |          | 24       | 24      | —  | —   |
| M1FSP-03-03A     |          | A型       | —       | —  | —   |
| M1FSA-03-03A     | —        |          | —       | 3  | —   |
| M1FSA-10-10A     | —        |          | —       | 10 | 15  |
| M1FSA-16-16A     | —        |          | —       | 16 | 25  |
| —                | —        |          | —       | —  | —   |

### 外形図

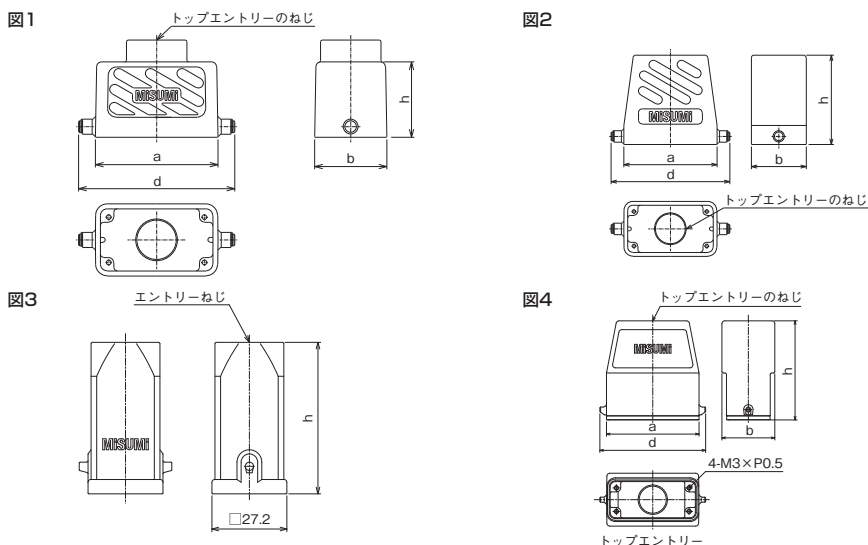

| 型番               | 材質  | Mネジサイズ | サイズ | a    | b  | h    | d    | e   | 重量(g) | 図   |
|------------------|-----|--------|-----|------|----|------|------|-----|-------|-----|
| M1FS-06-06BT     | ADC | M20    | 6B  | 60   | 43 | 40   | 73   | —   | 120   | 1   |
| M1FS-10-10BT     | ADC | M20    | 10B | 73   |    |      | 93   | —   | 165   |     |
| M1FS-16-16BT     | ADC | M25    | 16B | 93.5 |    |      | 114  | —   | 220   |     |
| M1FS-10-10BK     | ADC | M32    | 10B | 73   |    |      | 93   | —   | 185   |     |
| M1FS-16-16BK     | ADC | M32    | 16B | 93.5 |    | 114  | —    | 220 |       |     |
| M1FS-24-24BK-M25 | ADC | M25    | 24B | 120  |    | 70   | —    | —   | —     |     |
| M1FS-24-24BK-M32 | ADC | M32    | 24B | 120  |    | 70   | 140  | —   | 250   |     |
| M1FSP-03-03A     | PA  | M20    | 3A  | —    |    | —    | 55   | —   | —     |     |
| M1FSA-03-03A     | ADC |        | 3A  | —    | —  | 60   | —    | —   | 34    |     |
| M1FSA-10-10A     | ADC |        | M20 | 10A  | 63 | 36   | 67.5 | 72  | —     | 140 |
| M1FSA-16-16A     | ADC | M25    | 16A | 79.5 | 36 | 70.5 | 88.5 | —   | 170   | 4   |

1個単位



| 型番               | フードタイプ | ¥通常単価<br>1~4個 | ¥スライド単価<br>5~29個 |
|------------------|--------|---------------|------------------|
| M1FS-06-06BT     | E型     |               |                  |
| M1FS-10-10BT     |        |               |                  |
| M1FS-10-10BK     |        |               |                  |
| M1FS-16-16BT     |        |               |                  |
| M1FS-16-16BK     |        |               |                  |
| M1FS-24-24BK-M25 |        |               |                  |
| M1FS-24-24BK-M32 |        |               |                  |
| M1FSP-03-03A     |        |               |                  |
| M1FSA-03-03A     | A型     |               |                  |
| M1FSA-10-10A     |        |               |                  |
| M1FSA-16-16A     |        |               |                  |

WEBでご確認  
 お願いします。



Order  
 注文例

型番  
**M1FS-06-06BT**

- 在庫品は、ご希望によりPM6:00迄のご注文で当日出荷致します。
- 他社ブランド(ミスミ品以外)非在庫品の出荷日カウントは土日祝日を除きます。
- 通常単価・数量スライド単価・出荷日等の最新情報はミスミVONA eカタログをご参照ください。
- ご注文の数量によっては、都度納期お見積りとなる場合がございます。