

ミスミ

TSC SERIES SOLID CARBIDE SQUARE END MILLS

TSCシリーズ超硬スクエアエンドミル

●2枚刃/刃長2D(ショート)タイプ -2 FLUTES/SHORT TYPE-

TSC-EM2S(アタリ付)
TSC-PEM2S(ピンカド)

追加工対応品
P.170

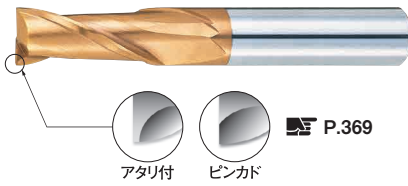

材質 **MG** 超硬 **TS** 仕様 ショート 30° 再研磨

一般鋼 (S45C~SS5C, S3400, SCM) ~40HRC	鋼質鋼 (NAK55, NAK80, HPM1) ~45HRC	高硬度鋼 (SKD, SKS, SKH51, DC53) ~55HRC	~60HRC	~65HRC	ステンレス鋼 (SUS303, SUS304) ~35HRC	鋳鉄 (FC, FCD)	アルミ合金	チタン合金	銅合金	グラファイト	樹脂
------------------------------------	---------------------------------	-------------------------------------	--------	--------	--------------------------------	--------------	-------	-------	-----	--------	----

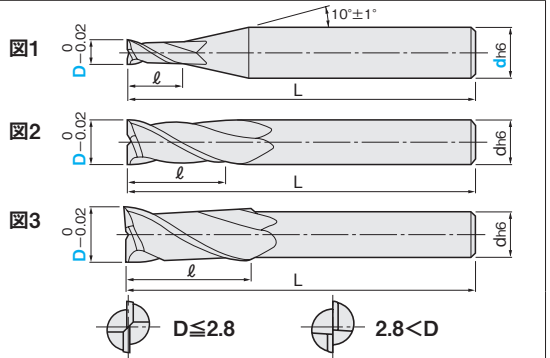

型番 TSC-EM2S(アタリ付) / TSC-PEM2S(ピンカド) 1本単位

刃径 D	シャンク径 d	シャンク径 d	刃長 L	全長 L	図	●在庫品	●通常単価	刃径 D	シャンク径 d	シャンク径 d	刃長 L	全長 L	図	●在庫品	●通常単価
0.1	-	3	0.2	35	1	●	3,560	3	-	6	6	45	1	●	1,120
0.2	-	3	0.4	35	1	●	2,220	3.01~3.49	-	6	7	45	1	□	4,240
0.3	-	3	0.6	35	1	●	1,920	3.5	-	6	7	45	1	●	2,210
0.4	-	3	0.8	35	1	●	2,140	3.51~3.99	-	6	8	45	1	□	3,160
0.5	-	3	1	35	1	●	940	4	-	6	8	45	1	●	1,240
0.6	-	3	1.2	35	1	●	1,670	4.01~4.49	-	6	9	45	1	□	4,250
0.7	-	3	1.4	35	1	●	1,820	4.5	-	6	9	45	1	●	2,680
0.8	-	3	1.6	35	1	●	940	4.51~4.99	-	6	10	45	1	□	3,260
0.9	-	3	1.8	35	1	●	1,820	5	-	6	10	45	1	●	1,300
1	-	4	2	40	1	●	840	5.01~5.49	-	6	11	45	1	□	4,660
1.1	-	4	2.2	40	1	●	2,690	5.5	-	6	11	45	1	●	2,560
1.2	-	4	2.4	40	1	●	1,050	5.51~5.99	-	6	12	45	1	□	3,230
1.3	-	4	2.6	40	1	●	2,690	6	-	6	12	45	2	●	1,280
1.4	-	4	2.8	40	1	●	2,690	7	-	8	14	50	1	●	3,130
1.5	-	4	3	40	1	●	840	7.01~7.99	-	8	16	55	1	□	4,550
1.6	-	4	3.2	40	1	●	2,690	8	-	8	16	55	2	●	2,530
1.7	-	4	3.4	40	1	●	2,690	9	-	10	18	60	1	●	4,460
1.8	-	4	3.6	40	1	●	1,050	9.01~9.99	-	10	20	65	1	□	5,170
1.9	-	4	3.8	40	1	●	2,690	10	-	10	20	65	2	●	2,980
1.91~1.99	-	4	4	40	1	□	2,720	11.01~11.99	-	12	24	75	1	□	6,570
2	-	4	4	40	1	●	840	12	-	12	24	75	2	●	4,490
2	6	6	4	40	1	●	1,600	14	-	12	28	80	3	●	10,610
2.25~2.49	-	4	5	40	1	□	2,820	15.51~15.99	-	16	32	105	1	□	14,810
2.5	-	4	5	40	1	●	940	16	-	16	32	105	2	●	11,880
2.51~2.79	-	4	5.6	40	1	□	4,810	19.51~19.99	-	20	40	110	1	□	24,130
2.8	-	4	5.6	40	1	●	2,770	20	-	20	40	110	2	●	20,030
2.81~2.99	-	6	6	45	1	□	3,020								

●製作品の刃径は0.01mm単位指定 (●) シャンク径(d)が青色文字で表記されている規格は刃径(D)とシャンク径(d)をご指定ください。
●在庫品・製作品共にコーティング付の価格です。ノンコートタイプ P.57

Order 注文例 ●在庫品 TSC-EM2S 10 TSC-EM2S 2-6 製作品 TSC-EM2S 7.99
Delivery 出荷日 ●在庫品 数量スライド価格 (●1円未満切捨て) 10 日目出荷 ●ストック不可
Price 価格

EBが特長!
●従来皮膜を大きく上回る耐酸化性・硬度を持つTSコーティングにより、長寿命を実現、高速加工・ドライ加工に最適です。
●汎用の2枚刃エンドミルで幅広い用途に対応できます。

U 首選がし追加工 SN / SNR

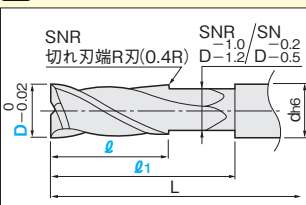

●SN……標準首選がし
●SNR……切れ刃端R加工

TSC-EM2S(アタリ付) / TSC-PEM2S(ピンカド)

刃径 D	首下長 l ₁ 1mm単位指定		刃長 l 1mm単位指定		¥/1コード	
	SN	SNR	SN	SNR	SN	SNR
6	17~27	12	5~12	1,150	2,590	
7	19~26	14	5~14	1,150	2,590	
8	21~31	16	5~16	1,150	2,590	
9	23~30	18	5~18	1,150	2,590	
10	25~35	20	5~20	1,150	2,590	
12	29~45	24	5~24	1,420	3,000	
14	33~50	28	5~28	1,420	3,000	
16	37~73	32	5~32	1,420	3,000	
20	45~72	40	5~40	1,660	3,200	

1本単位

●加工型番 型番 刃径(D) 首下長(l₁) 刃長(l)
SNR-TSC-EM2S 6-20-12
加工型番 型番 刃径(D) 首下長(l₁) 刃長(l)

出荷日 3 日目出荷 ●ストック不可

刃径0.01mm単位+首選がし
併用メニュー P.170
●対象型番の本体価格に追加工単価が加算されます。
●上記追加工に数量スライド価格はごさいません。

●SN……標準首選がし
●SNR……切れ刃端R加工